

## Dubbelzijdig afdrukken

In dit onderwerp wordt het volgende besproken:

- 'Automatisch dubbelzijdig afdrukken' op pagina 2-41
- 'Bindvoorkeuren' op pagina 2-43
- 'Handmatig dubbelzijdig afdrukken' op pagina 2-46

## Automatisch dubbelzijdig afdrukken

U moet beschikken over een Phaser 7750DN, 7750GX of 7750DXF als u automatisch dubbelzijdig wilt afdrukken. U kunt automatisch dubbelzijdig afdrukken vanuit de laden 2-5.

### Opmerking

U kunt niet automatisch dubbelzijdig afdrukken vanuit lade 1 (MPT).



Er zijn video-opnamen beschikbaar met instructies voor dubbelzijdig afdrukken. U vindt deze op de *Cd-rom met gebruikersdocumentatie* en op [www.xerox.com/office/7750support](http://www.xerox.com/office/7750support).

## Richtlijnen

U kunt automatisch dubbelzijdig afdrukken op papier met een gewicht van 65 tot 105 g/m<sup>2</sup>. Als u een dubbelzijdig document wilt afdrukken, moet het papiergewicht zich binnen het volgende bereik bevinden:

Gewicht	Papiersoort
65-90 g/m <sup>2</sup> (schrijfpapier 18-24 lb.)	Normaal papier
91-105 g/m <sup>2</sup> (schrijfpapier 24-28 lb.)	Zwaar normaal papier Briefhoofdpapier

**Papierpad voor de laden 2-5 bij dubbelzijdig afdrukken**

In de volgende afbeelding ziet u het papierpad van de printer bij dubbelzijdig afdrukken.

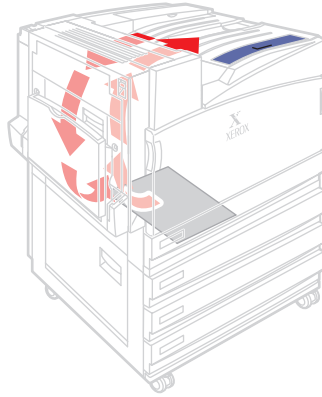

7750-125

## Bindvoorkeuren

Gebruik het printerstuurprogramma om de afdrukstand **Staan** of **Liggend** te selecteren voor de afbeeldingen op de pagina. Als u taken dubbelzijdig afdrukt, geeft u op hoe de pagina's moeten worden ingebonden om te bepalen hoe deze worden omgedraaid.

**Staan**  
Binden aan zijrand  
Over lange papierzijde  
spiegelen



**Staan**  
Binden aan bovenrand  
Over korte papierzijde  
spiegelen



**Liggend**  
Binden aan zijrand  
Over korte papierzijde  
spiegelen

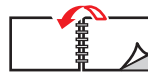

**Liggend**  
Binden aan bovenrand  
Over lange papierzijde  
spiegelen



Ga als volgt te werk om automatisch dubbelzijdig af te drukken:

1. Leg papier in de lade.

### Lange zijde eerst

- Plaats papier met de formaten Letter, A4 en B5 JIS met de **lange** zijde eerst in de lade.
- Plaats de zijde waarop moet worden afgedrukt (te beginnen met oneven genummerde pagina's) **naar beneden**.
- Plaats de **bovenkant** van de pagina (of het briefhoofd) richting de **voorkant** van de lade.
- Plaats geperforeerd papier met de gaatjes richting de **linkerzijde** van de lade.

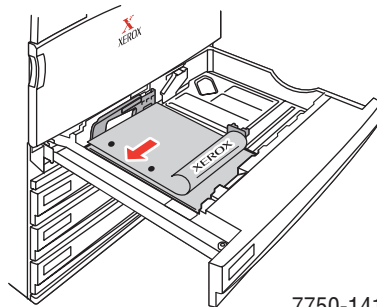

7750-141

### **Korte zijde eerst**

- Plaats papier met de formaten Legal, Tabloid, A3, A5, B4 JIS, US Folio en Statement met de **korte** zijde eerst in lade 1 (MPT).
- Plaats de zijde waarop moet worden afgedrukt (te beginnen met oneven genummerde pagina's) **naar beneden**.
- Plaats de **bovenkant** van de pagina (of het briefhoofd) richting de **rechterzijde** van de lade.
- Plaats geperforeerd papier met de gaatjes richting de **voorzijde** van de lade.

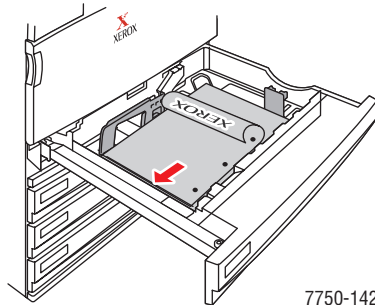

### **Let op**

Als u het papiertype in een lade wijzigt, **moet** u het papiertype op het voorpaneel aanpassen aan het type dat u hebt geladen. **Doet u dit niet, dan kunnen er problemen met de afdrukkwaliteit optreden en kan de fuser beschadigd raken.**

2. Pas de papiergeleiders aan het papierformaat aan.
3. Ga in het printerstuurprogramma als volgt te werk:
  - Selecteer de afdrukstand.
  - Selecteer **Dubbelzijdig afdrukken**, zoals in de volgende tabel wordt beschreven.
4. Klik op **OK** om de instellingen van het printerstuurprogramma te accepteren en klik nogmaals op **OK** om het afdrukken te starten.

Besturingssysteem	Procedure
Windows 98 of Windows ME	<ol style="list-style-type: none"><li>1. Selecteer eerst <b>Bestand</b> en vervolgens <b>Afdrukken</b>.</li><li>2. Klik op <b>Eigenschappen</b>.</li><li>3. Selecteer eerst <b>Instelling</b> en vervolgens <b>Afdrukken op twee zijden</b>.</li><li>4. Selecteer <b>Binden aan bovenrand</b> of hef de selectie van deze optie op.</li></ol>
Windows 2000, Windows XP of Windows Server 2003	<ol style="list-style-type: none"><li>1. Selecteer eerst <b>Bestand</b> en vervolgens <b>Afdrukken</b>.</li><li>2. Klik op <b>Eigenschappen</b>.</li><li>3. Selecteer <b>Over lange zijde spiegelen</b> of <b>Over korte zijde spiegelen</b> onder <b>Afdrukken op beide zijden (duplex)</b> op het tabblad <b>Indeling</b>.</li></ol>
Windows NT	<ol style="list-style-type: none"><li>1. Selecteer eerst <b>Bestand</b> en vervolgens <b>Afdrukken</b>.</li><li>2. Klik op <b>Eigenschappen</b>.</li><li>3. Selecteer <b>Lange zijde</b> of <b>Korte zijde</b> onder <b>Afdrukken op beide zijden (dubbelzijdig afdrukken)</b> op het tabblad <b>Pagina-instelling</b>.</li></ol>
Mac OS 9	<ol style="list-style-type: none"><li>1. Selecteer eerst <b>Archief</b> en vervolgens <b>Print</b>.</li><li>2. Selecteer <b>Lay-out</b>.</li><li>3. Selecteer <b>Afdrukken op beide zijden</b>.</li><li>4. Klik op het <b>bind</b>pictogram voor de zijde die u wilt binden.</li></ol>
Mac OS X versie 10.1 (of hoger)	<ol style="list-style-type: none"><li>1. Selecteer eerst <b>Archief</b> en vervolgens <b>Print</b>.</li><li>2. Selecteer <b>Duplex</b>.</li><li>3. Selecteer <b>Afdrukken op beide zijden</b>.</li><li>4. Klik op het <b>bind</b>pictogram voor de zijde die u wilt binden.</li></ol>

## **Handmatig dubbelzijdig afdrukken**

### **Richtlijnen**

Als de printer niet automatisch dubbelzijdig kan afdrukken of als u een papiersoort wilt gebruiken waarop niet automatisch dubbelzijdig kan worden afgedrukt, volgt u de procedures in deze sectie om handmatig af te drukken op beide zijden van het papier.

- Gebruik een willekeurige lade voor handmatig dubbelzijdig afdrukken.
- Voor optimale ondoorzichtigheid en om problemen met de papiertoevoer te voorkomen, gebruikt u het best normaal papier met een gewicht van 90 g/m<sup>2</sup> (schrijfpapier 24 lb.) of meer.
- Druk eerst alle oneven pagina's af. Plaats deze terug in dezelfde lade en druk vervolgens de even pagina's af.
- Gebruik geen zware tonerdekking op de eerste zijde van een handmatige dubbelzijdige afdruk.
- Dubbelzijdig afdrukken op speciaal papier kan de levensduur van printeronderdelen verkorten.

## Handmatig dubbelzijdig afdrukken via lade 1 (MPT)

### Zijde 1 afdrukken

1. Plaats papier in lade 1 (MPT). Zie het onderwerp 'Eenvoudige afdruktaken' in deze sectie voor meer informatie.

#### Lange zijde eerst

- Plaats papier met de formaten Letter, A4, A6, B5 JIS, Statement en Executive met de **lange** zijde eerst in lade 1 (MPT).
- Plaats de zijde waarop moet worden afgedrukt **naar beneden**.
- Plaats geperforeerd papier zo dat de gaatjes het **laatst** de printer in worden gevoerd.
- Plaats de **bovenkant** van de pagina (of het briefhoofd) richting de **voorkant** van de printer.

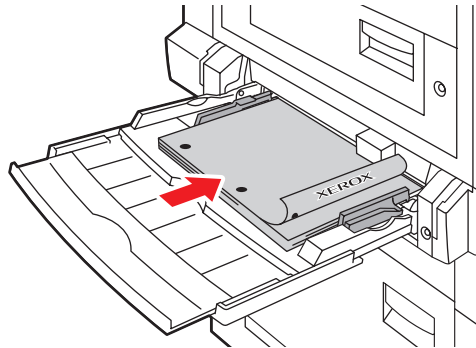

7750-102

### **Korte zijde eerst**

- Plaats papier met de formaten Legal, Tabloid, Tabloid Extra, A3, A5, US Folio, B4 JIS en SRA3 met de **korte** zijde eerst in lade 1 (MPT).
- Plaats de zijde waarop moet worden afgedrukt **naar beneden**.
- Plaats geperforeerd papier met de gaatjes richting de **achterzijde** van de printer.
- Plaats de **bovenkant** van de pagina (of het briefhoofd) zo dat deze zijde het **laatst** de printer in wordt gevoerd.

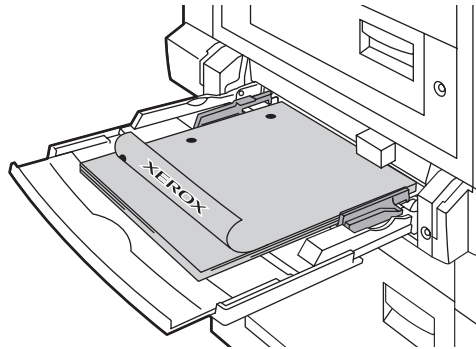

7750-101

### **Let op**

Als u het papiertype in een lade wijzigt, **moet** u het papiertype op het voorpaneel aanpassen aan het type dat u hebt geladen. **Doet u dit niet, dan kunnen er problemen met de afdrukkwaliteit optreden en kan de fuser beschadigd raken.**

2. Pas de papiergeleiders aan het papierformaat aan.
3. Selecteer **Lade 1 (MPT)** in het printerstuurprogramma.
4. Stuur de taak naar de printer, zodat de oneven pagina's (zijde 1) kunnen worden afgedrukt.



## Zijde 2 afdrukken

1. Plaats het afgedrukte papier in lade 1 (MPT).

### Lange zijde eerst

- Plaats de zijde waarop moet worden afgedrukt **naar beneden** (de afgedrukte zijde omhoog).
- Plaats geperforeerd papier zo dat de gaatjes het **eerst** de printer in worden gevoerd.
- Plaats het briefhoofd (of de **bovenkant** van de pagina) richting de **voorkant** van de printer.

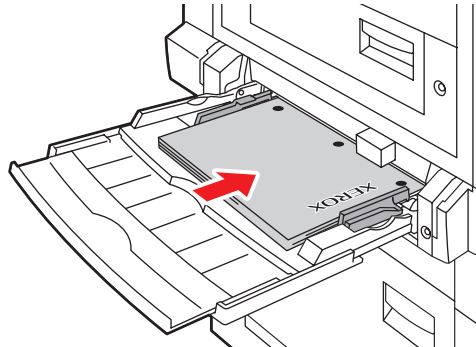

7750-166

### Korte zijde eerst

- Plaats de zijde waarop moet worden afgedrukt **naar beneden** (de afgedrukte zijde omhoog).
- Plaats geperforeerd papier met de gaatjes richting de **voorzijde** van de printer.
- Plaats de **bovenkant** van de pagina (of het briefhoofd) zo dat deze zijde het **laatst** de printer in wordt gevoerd.

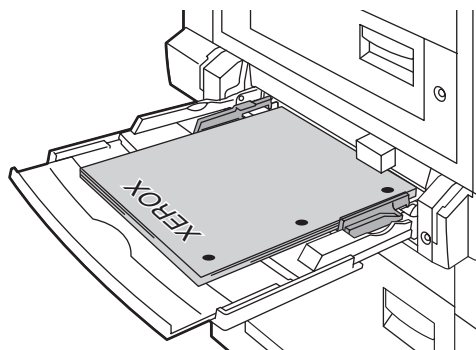

7750-107

2. Pas de papiergeleiders aan het papierformaat aan.
3. Selecteer de papierbron **Lade 1 (MPT)** in het printerstuurprogramma.
4. Stuur de taak naar de printer, zodat de even pagina's (zijde 2) kunnen worden afgedrukt.

## Lade 2 tot en met 5 gebruiken voor handmatig dubbelzijdig afdrukken

### Zijde 1 afdrukken

1. Leg papier in de lade. Zie het onderwerp 'Eenvoudige afdruktaken' in deze sectie voor meer informatie.

#### Lange zijde eerst

- Plaats papier met de formaten Letter, A4 en B5 JIS met de **lange** zijde eerst in lade 2, 3, 4 of 5.
- Plaats de vellen met de zijde waarop moet worden afgedrukt **naar boven**.
- Plaats geperforeerd papier met de gaatjes richting de **rechterzijde** van de lade.
- Plaats de **bovenkant** van de pagina (of het briefhoofd) richting de **voorkant** van de lade.

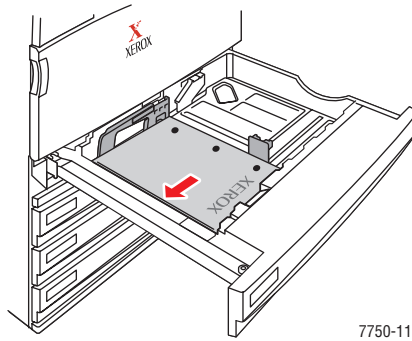

7750-119

### Korte zijde eerst

- Plaats papier met de formaten Legal, Tabloid, A3, A5, B4 JIS, US Folio en Statement met de **korte** zijde eerst in lade 2, 3, 4 of 5.
- Plaats de vellen met de zijde waarop moet worden afgedrukt **naar boven**.
- Plaats geperforeerd papier met de gaatjes richting de **voorzijde** van de lade.
- Plaats de **bovenkant** van de pagina (of het briefhoofd) richting de **linkerzijde** van de lade.

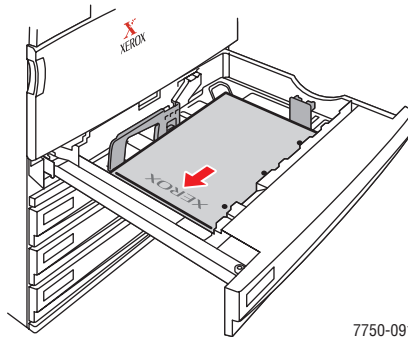

2. Pas de papiergeleiders aan het papierformaat aan.
3. Selecteer in het printerstuurprogramma de lade die het papier bevat.
4. Stuur de taak naar de printer, zodat de oneven pagina's (zijde 1) kunnen worden afgedrukt.

### Zijde 2 afdrukken

1. Leg papier in de lade.

#### Lange zijde eerst

- Plaats de zijde waarop moet worden afgedrukt **naar boven** (de afgedrukte zijde omlaag).
- Plaats geperforeerd papier met de gaatjes richting de **linkerzijde** van de lade.
- Plaats de **bovenkant** van de pagina (of het briefhoofd) richting de **voorkant** van de lade.

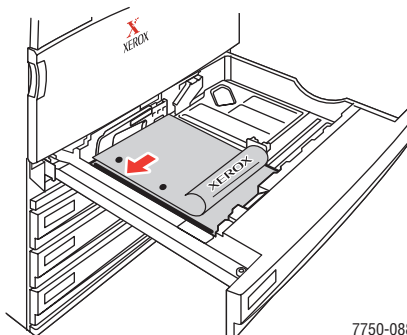

**Korte zijde eerst**

- Plaats de zijde waarop moet worden afgedrukt **naar boven** (de afgedrukte zijde omlaag).
- Plaats geperforeerd papier met de gaatjes richting de **voorzijde** van de lade.
- Plaats de **bovenkant** van de pagina (of het briefhoofd) richting de **rechterzijde** van de lade.

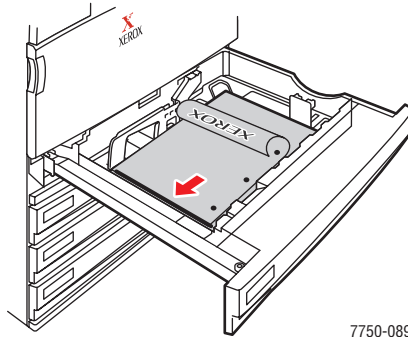

2. Pas de papiergeleiders aan het papierformaat aan.
3. Selecteer in het printerstuurprogramma de lade die het papier bevat.
4. Stuur de taak naar de printer, zodat de even pagina's (zijde 2) kunnen worden afgedrukt.